

# SMART Board® serie GX

SBID-GX165  
SBID-GX175  
SBID-GX186



## VIDEO

<b>Dimensioni dello schermo (diagonale)</b>	65", 75", 86"
<b>Retroilluminazione</b>	LED
<b>Formato</b>	16:9
<b>Risoluzione massima dello schermo</b>	4K UHD (3840 × 2160)
<b>frequenza di aggiornamento</b>	60 Hz
<b>Durata di vita</b>	≥ 50.000 ore
<b>Luminosità (massima)</b>	≥400 cd/m <sup>2</sup>
<b>Tempo di risposta</b>	≤8 ms
<b>Angolo di visione</b>	178°
<b>Vetro</b>	Vetro antiriflesso completamente temprato
<b>Spessore del vetro</b>	4 mm
<b>Colore della cornice</b>	Nero
<b>Pulsanti interattivi</b>	Alimentazione, schermata iniziale, volume, impostazioni / fermo-immagine, indietro
<b>sensori</b>	illuminazione ambiente, infrarossi
<b>Audio</b>	Due altoparlanti integrati da 15 W

## ESPERIENZA INTERATTIVA

<b>Touch technology</b>	Infrarossi avanzati
<b>Funzioni touch</b>	funzione di rilevamento degli oggetti™ <sup>1</sup> Differenziazione simultanea degli strumenti™ <sup>2</sup> Silktouch™
<b>Tempo di risposta tipico</b>	≤ 10 ms
<b>Frequenza fotogrammi</b>	≥ 110 Hz
<b>Precisione</b>	±1 mm (oltre il 90% dell'area)
<b>Dimensioni minime oggetto</b>	2,0 mm
<b>Funzionalità multitouch</b>	20 – Windows® e Mac 10 – Chrome OS™
<b>Strumenti inclusi</b>	Penne (2)
<b>Portastrumenti</b>	Magnetico, montaggio su telaio

## SOFTWARE

<b>SMART Notebook® basic</b>	inclusi
<b>SMART Ink® e SMART Product Drivers</b>	inclusi
<b>SMART Remote Management</b>	Facoltativo
<b>SMART Learning Suite</b>	Facoltativo

smarttech.com  
smarttech.com/contact

© 2021 SMART Technologies ULC. Tutti i diritti riservati. SMART Board, SMART Notebook, SMART Ink, Simultaneous Tool Differentiation, Object Awareness, Silktouch, smarttech, il logo SMART e tutti gli slogan e i loghi dei prodotti SMART sono marchi o marchi registrati di SMART Technologies ULC negli Stati Uniti e/o in altri Paesi. Il marchio Bluetooth è di proprietà di Bluetooth SIG, Inc. e qualsiasi uso di tali marchi da parte di SMART Technologies ULC è soggetto a licenza. I marchi adottati DMI, HDMI High-Definition Multimedia Interface e il logo HDMI sono marchi o marchi registrati di HDMI Licensing Administrator, Inc. negli Stati Uniti e in altri Paesi. Tutti gli altri nomi di società e prodotti di terze parti possono essere marchi dei rispettivi proprietari. Il prodotto e/o il suo utilizzo sono coperti da uno o più dei seguenti brevetti degli Stati Uniti: [www.smarttech.com/patents](http://www.smarttech.com/patents). I contenuti sono soggetti a modifiche senza preavviso. 28 maggio 2021.

<sup>1</sup>Quando è collegato a un computer con SMART Product Drivers  
<sup>2</sup>È necessario un computer collegato con SMART Product Drivers.  
Supportato solo in SMART Notebook e SMART Ink.

### ESPERIENZA ANDROID™ INTEGRATA

<b>Sistema operativo</b>	Android versione 8.0
<b>Memoria</b>	3 GB DDR
<b>Stoccaggio</b>	32 GB
<b>Lavagna digitale</b>	✓
<b>Browser Web</b>	✓
<b>Condivisione dello schermo</b>	✓
<b>Altre caratteristiche</b>	Selezione ingresso File Manager Overlay Widget interattivi Libreria di app
<b>WPS Office</b>	✓
<b>Capacità di eseguire applicazioni di terze parti</b>	✓
<b>Accesso all'archiviazione cloud</b>	✓
<b>Lingue supportate</b>	Arabo, Cinese (semplificato), Cinese (tradizionale), Ceco, Danese, Olandese, Inglese, Finlandese, Francese, Tedesco, Greco, Italiano, Giapponese, Coreano, Lituano, Norvegese, Polacco, Portoghese, Rumeno, Russo, Spagnolo, Svedese, Turco
<b>aggiornamenti</b>	Over-the-air (OTA)

### ELABORAZIONE INFORMATICA

<b>Supporto OPS</b>	✓
<b>Supporto per OPS-PC</b>	✓
<b>OPS supportato dal modulo PC</b>	60 W
<b>Moduli di elaborazione opzionali</b>	SMART OPS PC con Windows 10 Pro SMART Chromebox

### INGRESSO

	Anteriore	Indietro
Slot per accessori OPS PC (dispositivi da 60 W)	–	1
HDMI® 2.0 con supporto HDCP 1.4 e HDCP 2.2	1	2
Porta display 1.2	–	1
Video VGA	–	1
Video YPbPr da 3,5 mm	–	1
AV 3,5 mm (video composito)	–	1
Stereo 3,5 mm	–	1
Controllo stanze RS-232 (connettore DB-9)	–	1
RJ45 Ethernet (passthrough)	–	2
USB Tipo-C 4K con modalità alternativa della porta di visualizzazione da 60Hz, touch e audio digitale; erogazione di potenza da 15 W	1	–
Tipo A USB 2.0	1	2
USB 2.0 Tipo-B	1	1
USB 3.0 Tipo A	1	–

### USCITE

	Anteriore	Indietro
AV 3,5 mm (video composito)	–	1
Audio S/PDIF	–	1
Stereo 3,5 mm	–	1

### CAVI E ACCESSORI INCLUSI

	Quantità
Cavo di alimentazione specifico per il Paese di utilizzo	1
Cavo USB A/B da 5 m	1
Penne	2
Antenne esterne dual-band 2,4 e 5 GHz (2 Wi-Fi, 1 punto di accesso)	3
Telecomando	1
Batterie AAA	2
Istruzioni di installazione illustrate	1
Documento informativo importante	1

## CONNETTIVITÀ

<b>Cablata</b>	RJ45 (x2) 100baseT
<b>Wi-Fi</b>	IEEE 802.11a/b/g/n/ac con 2 x 2 MIMO (entrambe le bande 2.4 e 5 GHz) che supportano i protocolli di autenticazione WEP, WPA, WPA2 PSK e 802.1X EAP Punto di accesso Wi-Fi
<b>Bluetooth</b>	4.2 dual mode

## REQUISITI DI STOCCAGGIO ED ESERCIZIO

<b>Requisiti di alimentazione</b>	Da 100 V a 240 V C. a, da 50 Hz a 60 Hz
<b>Temperatura di esercizio</b>	0–40°C
<b>Temperatura di stoccaggio</b>	-10–60°C
<b>Umidità</b>	20-80% di umidità relativa, senza condensa

## CONSUMO ELETTRICO

<b>Tipica</b>	65": 117 W 75": 157 W 86": 175 W
<b>Standby</b>	< 0,5 W
<b>off</b>	0 W

## CERTIFICAZIONI E CONFORMITÀ<sup>3</sup>

<b>U.S.A. / Canada</b>	UL, FCC, ISED, Imballaggio CONEG, Proposition 65
<b>UE/SEE/EFTA/UK</b>	CE, UKCA, LVD, CB, EMCD, RED, REACH, RoHS, Batteria, RAEE, Imballaggio, POP, Ecodesign
<b>Australia/Nuova Zelanda</b>	RCM
<b>Standard di prestazione</b>	ENERGY STAR®, HDMI

## INFORMAZIONI PER L'ACQUISTO

<b>Codice ordine:</b> <b>SBID-GX165</b>	Schermo interattivo SMART Board GX065 con OS e software didattico integrati
<b>Codice ordine:</b> <b>SBID-GX175</b>	Schermo interattivo SMART Board GX075 con OS e software didattico integrati
<b>Codice ordine:</b> <b>SBID-GX186</b>	Schermo interattivo SMART Board GX086 con OS e software didattico integrati
<b>Accessori opzionali</b>	Vedere <a href="http://smarttech.com/accessories">smarttech.com/accessories</a>

## GARANZIA

<b>Garanzia limitata sulle apparecchiature</b>	Comprende la sostituzione avanzata dell'hardware e l'accesso al supporto in loco. I termini e le condizioni variano a seconda della regione geografica. Contattare il rivenditore o distributore locale per informazioni e visitare <a href="http://smarttech.com/warranty">smarttech.com/warranty</a> .
--	--

## REQUISITI DEL CAVO

<b>HDMI</b>	HDMI ad alta velocità di eccellenza certificata (18 Gbps) Lunghezza massima: 7 m
<b>USB 2.0</b>	Certificazione USB 2.0 Supporto Hi-Speed (480 Mbps) Lunghezza massima: 5 m
<b>USB 3.0</b>	Certificazione USB 3.0 Supporto SuperSpeed (5 Gbps) Lunghezza massima: 3 m
<b>USB Tipo C</b>	Certificazione USB 3.2 Gen 1 Supporto SuperSpeed (5 Gbps) Lunghezza massima: 2 m
<b>Ulteriori informazioni</b>	Vedere <a href="http://smarttech.com/kb/171744">smarttech.com/kb/171744</a>

<sup>3</sup>La disponibilità dei prodotti può variare a seconda della regione.  
Questo prodotto ha ricevuto ulteriori certificazioni non elencate qui.

## INSTALLAZIONE, DIMENSIONI E PESI

### NOTE

- Tutte le dimensioni  $\pm 0,3$  cm. Tutti i pesi  $\pm 0,9$  kg.
- Prodotto spedito in posizione verticale.

### SBID-GX165

#### Dimensioni

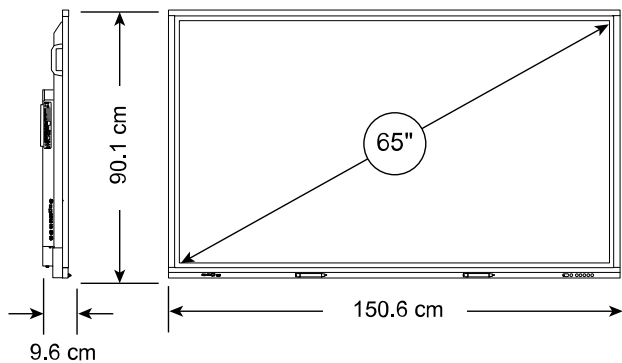

#### Peso

42 kg

#### Dimensioni di spedizione (compreso il pallet)

168,5 cm  $\times$  115,9 cm  $\times$  23,5 cm

#### Peso imballo

63 kg

#### Componenti di montaggio VESA

M8, 600  $\times$  400 mm

#### Maniglie

2

### SBID-GX175

#### Dimensioni

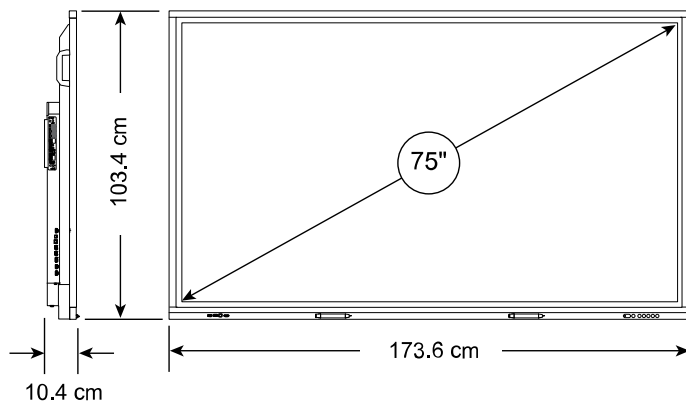

#### Peso

58 kg

#### Dimensioni di spedizione (compreso il pallet)

191 cm  $\times$  127,4 cm  $\times$  26 cm

#### Peso imballo

82 kg

#### Componenti di montaggio VESA

M8, 600  $\times$  400 mm

#### Maniglie

2

### SBID-GX186

#### Dimensioni

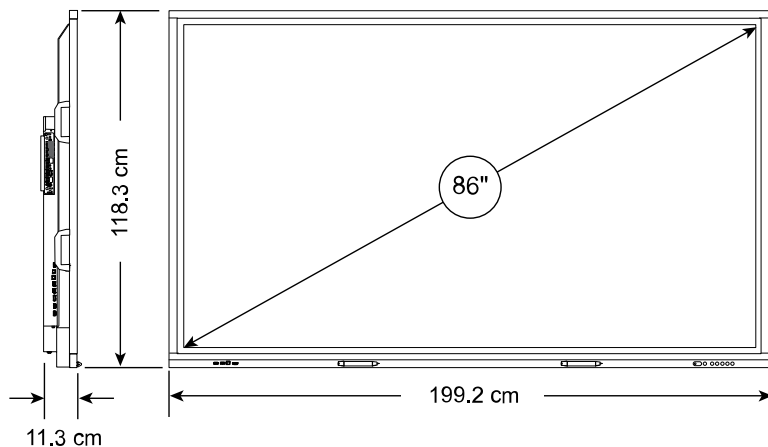

#### Peso

77 kg

#### Dimensioni di spedizione (compreso il pallet)

216,5 cm  $\times$  145,4 cm  $\times$  29,5 cm

#### Peso imballo

107 kg

#### Componenti di montaggio VESA

M8, 700  $\times$  400 mm

#### Maniglie

4